



Erzeugung und Projektierung
der Zivil- und
Militärspezialfahrzeuge



Traditionen der
Zuverlässigkeit und Qualität



Geschichte und Beschreibung des Unternehmens



Unternehmen beschäftigt sich ab dem Zeitpunkt seiner Gründung im Jahre 1989 mit der Erzeugung von Aufbauten auf dem Lastkraftwagengestell der Inlands- und Importproduktion.

Heute ist AO ASTEIS einer der größten Produzenten der Zivil- und Militärspezialfahrzeuge auf dem Lastkraftwagengestell der Inlands- und Importproduktion auf dem Territorium Russlands und der GUS-Staaten.



Tätigkeitsart – Erzeugung der Kraftfahrzeuge für Sonderzwecke;
Produktionsfläche - 40 000 qm;
Gesamtbeschäftigtenzahl –
683 Menschen (Konstruktionsabteilung – 32, Arbeitsplanungskanzlei - 28);

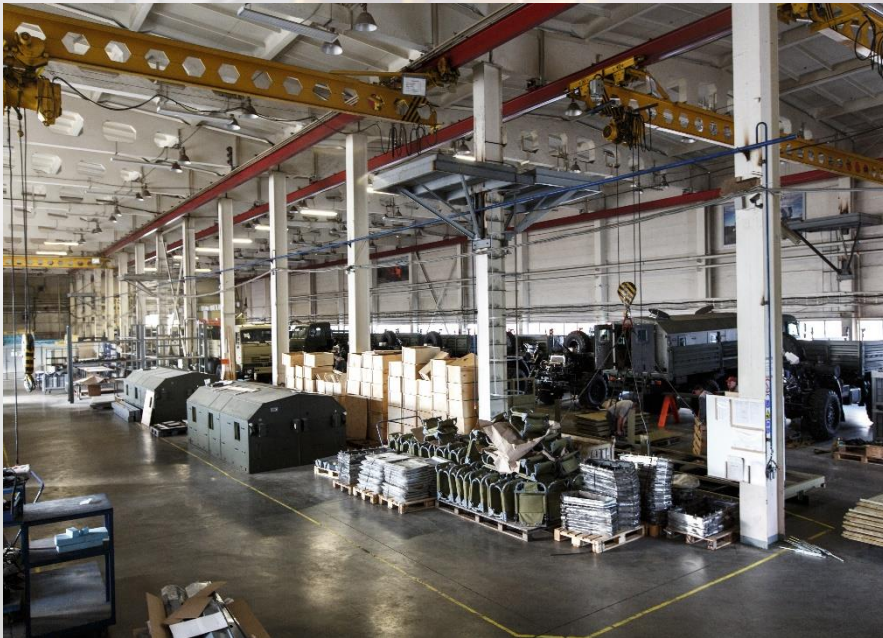

Qualität der Arbeitsausführung auf dem Betrieb wird mit Vorhandensein der **Zertifikate GOST R ISO 9001-2008 und GOST RW 15.002** bestätigt.

Im Rahmen der Ausführung von Staatsverträgen wurde es mehr als 2500 Einheiten der Sonder- und Militärtechnik erzeugt und verladen.

ASTAIS Produktionskapazitäten

Zum heutigen Tag gehören der Unternehmensgruppe folgenden Immobilienobjekte

Stadt Kasan

Produktionsfläche – 7627 qm.
Grundstück – 24390 qm.

Stadt
Nabereschnyje Tschelny

Produktionsfläche – 18839 qm.
Grundstück – 42223 qm.

Dorf Tschernoretschenskij
Gebiet Iwanowo

Produktionsfläche – 8900 qm.
Grundstück – 62000 qm.



Hubwerk für die Bohrlochreparatur mit Trägfähigkeit 60 Tonnen
(kurzzeitig erlaubt für 80 Tonnen) auf der Transportbasis des Fahrgestells
KamAS-6522-0003950-43 E-4 (ПАРС-60/80)



ST AIS *Produktionskapazitäten*

Genossenschaft AO ASTEIS lässt zu, folgende Dienstleistungen zu gewähren:

- **Plasmaschneiden des Metalls** (Schnittdicke des Metallbleches ist min=1mm, max=25mm, Möglichkeit des Schneides von Teilen beliebiger Komplexität nach den Bestellzeichnungen);
- **Biegen der Walzerzeugnisse** auf den Biegemaschinen 6 m lang (mit Kraft 300t), 8m lang (mit Kraft 800t/1200t), 16m lang (mit Kraft 1600t).





Übereinstimmungs-
zertifikat



Bestätigung der
Übereinstimmung
mit Anforderungen
des Standards
GOST R ISO/TU
16949-2009



Lizenz des
Ministeriums für
Industrie und
Handel Russlands
zur Entwicklung,
Erzeugung und
Verkauf der
Waffenausrüstung
und Militärtechnik
Nr. M 003897 BBT-
OP vom 20.06.2016



Lizenz zur
Durchführung der
Arbeiten unter
Verwendung von
Staats-
geheimnissen



Lizenz zur
Durchführung der
Arbeiten unter
Verwendung von
Staats-
geheimnissen

Ивановская область
Dorf Tschernoretschenskij



ООО «ВЭМЗ»

АВТОДОР  МОТОРС

Kasan

Republik
Tatarstan

Nabereschnyje
Tschelny

ASTAIS

ИКАР ПЛЮС



STAIRS

Unsere Partner und Besteller



**КАЛАШНИКОВ
КОНЦЕРН**



СТРОЙТРАНСНЕФТЕГАЗ

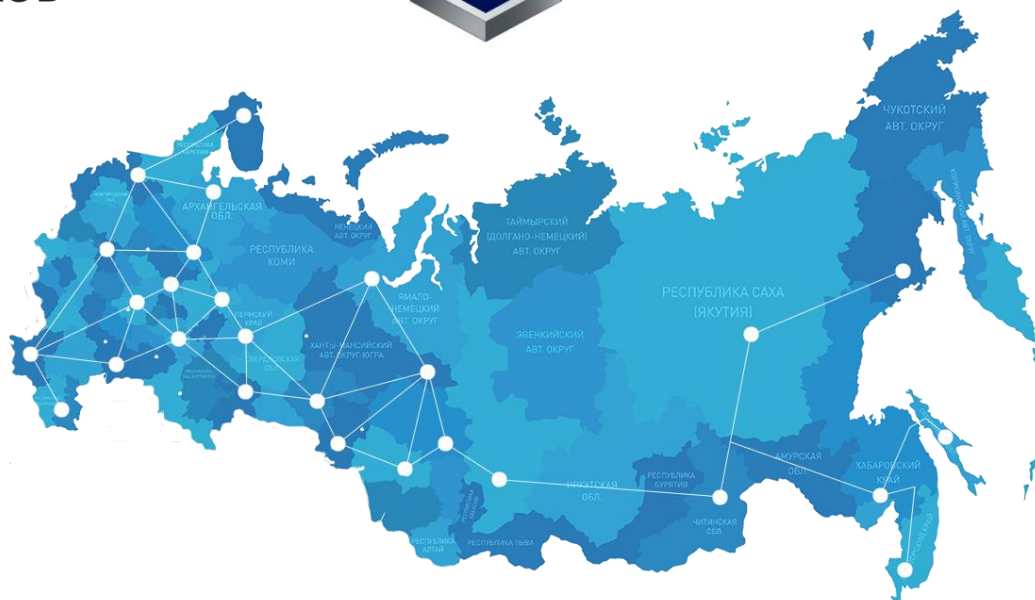

РОСНЕФТЬ



ALROSA



**Сетевая
Компания**

Zum heutigen Tag wird vom Unternehmen Asteis weites Spektrum der Zivil- und Militärspezialfahrzeuge entworfen und erzeugt

Qualität der Arbeitsausführung wird mit Vorhandensein des Zertifikats GOST R ISO 9001-2008 bestätigt



Militärsondertechnik
"Patrol"

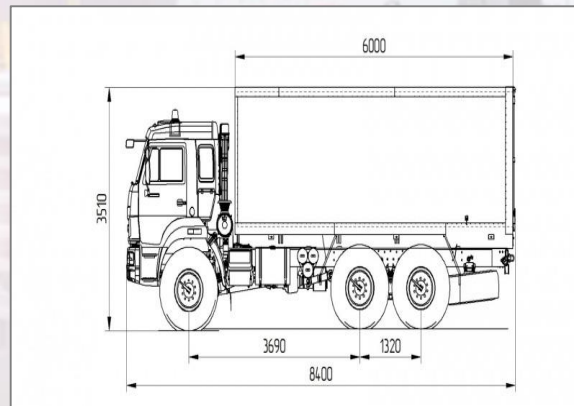

Kraftfahrzeug für
Sprengmittelverkehr



Schwerer Rohrtransportfahrzeug
mit Langmaterialanhänger



Pritschenkraftwagen
mit Kran-Manipulator
auf dem Fahrgestell KamAS 65201

Sattelschlepper
mit Kran-Manipulator
auf dem Fahrgestell KamAS 65225



Sortimentwagen
auf dem Fahrgestell KamAS 43118



Metallschrottwagen
auf dem Fahrgestell KamAS 65115





Mobilheber mit Personenkorb 653450
auf dem Fahrgestell KamAS 4308

Mobilheber mit Personenkorb 653451
auf dem Fahrgestell KamAS 43118



Plattenschlepper auf dem Fahrgestell
KamAS 43118 + Langmaterialanhänger
für Platten



Rohrtransportfahrzeug auf dem
Fahrgestell KamAS 43118 +
Langmaterialanhänger für Rohre



Kraftfahrzeug für Sprengmittelverkehr
auf dem Fahrgestell KamAS 43118,
Klasse EX111

Kraftfahrzeug für Sprengmittelverkehr
mit Begleiterkabine
auf dem Fahrgestell KamAS
65115, Klasse EX111



Bewegliche Stelle für Gewichts-
und Größenkontrolle
auf dem Fahrgestell Ford Transit



Getreidewagen auf dem Fahrgestell
KamAS 65207 + Anhänger
Getreidewagen



Fahrzeug für die Beförderung von
Gleisbaubrigaden, Instrumenten und
Ausrüstung auf dem Fahrgestell KamAS
43118

Kraftfahrzeug für Sprengmittelverkehr
mit Begleiterkabine auf dem
Fahrgestell KamAS 43118 Klasse EX111





Militärspezialfahrzeug ASTEIS-7020 Chiffre OKP "Patrul-SA"

wurde durch den Beschluss "Über Organisation der Arbeiten für die Erzeugung von Serie der geschützten Fahrzeuge (weiter GF) und ihrer Modifikationen auf dem Fahrgestell von Militärlastwagen KAMAS und URAL mit Radformeln 4x4.1 und 6x6.1 für die Lieferung in die Streitkräfte der Russischen Föderation" erzeugt



Ausführungsvariante der geschützten Fahrzeuge



Mobilpunkt für die
Nachrichtenverbindung



Kommando-
fahrzeug



Pioniererkundungs-
fahrzeug



gepanzerter
Arztwagen



Fahrzeug "Patrul"
auf der Radformel 4X4
für Sondereinheiten

Fahrzeug "Patrul"
auf der Radformel 6X6
für die Montage der
Waffenausrüstung und
Militärtechnik



Kraftfahrzeug mit dem
Multifunktionsmodul MM-501



Artillerieschlepper



Transportstützpunkt für die Montage
der Ausrüstung im geschützten
Kastenaufbau

Spezialkastenaufbau



Geschützter Kastenkraftwagen



8-800-700-14-52 www.astais.ru



8-800-700-14-52 www.astais.ru

Spezialfahrzeug mit Kran-Manipulator

Unternehmen AO ASTEIS auf dem Internationalen militärtechnischen Forum "ARMIJA-2017".



Internationale spezialisierte Ausstellung "BAUTECHNIK UND TECHNOLOGIEN 2017"



Kontakt:

423810, Russland, Republik Tatarstan,

420111, Russland, Republik Tatarstan,

Stadt Nabereschnyje Tschelny, PF 136
Reserwnyj Projesd, 28

Stadt Kasan, K.Marx Straße, 35

(8552) 44-39-95, 44-39-98

(843) 299-41-38,

Fax:(8552) 44-39-95

Fax: (843) 264-20-93

www.astais.ru

www.astais.ru

E-mail: info@astais.ru

E-mail: info@astais.ru

Leasing-Dienstleistungen gewähren

